

## ⒸZ Instalační manuál

### CETO vanová baterie s připojením do podlahy BV357, BV357B

Před instalací jednotky baterie by měla být všechna přívodní potrubí vyčištěna od nečistot. Ujistěte se, že je přívod vody vypnutý. Zajistěte, aby byl přívod vody pro instalaci dobře přístupný.

1. Připojte výtokovou hubici (A) k tělu baterie (B) a ujistěte se, že flexibilní hadice jsou připojeny ke spodní straně těla baterie. Protáhněte flexibilní hadice tělem baterie (C), dokud nejsou správně umístěny. Umístěte krycí desku (D) na tělo baterie (C). Spodní díl se závitem přišroubujte do upevňovací desky (E).
2. Flexibilní hadice připojte k přívodu vody, sprchovou hadici a ruční sprchu upevněte k tělu baterie. Zkontrolujte těsnost a správnost připojení. Pro zajištění vodotěsnosti spojů lze použít PTFE pásku.
3. Po kontrole, nadzvedněte krycí desku baterie (D) a přišroubujte upevňovací desku k podlaze pomocí upevňovacích šroubů (součást balení).
4. Krycí desku dejte zpět na místo tak, aby zakryla upevňovací desku a kování.

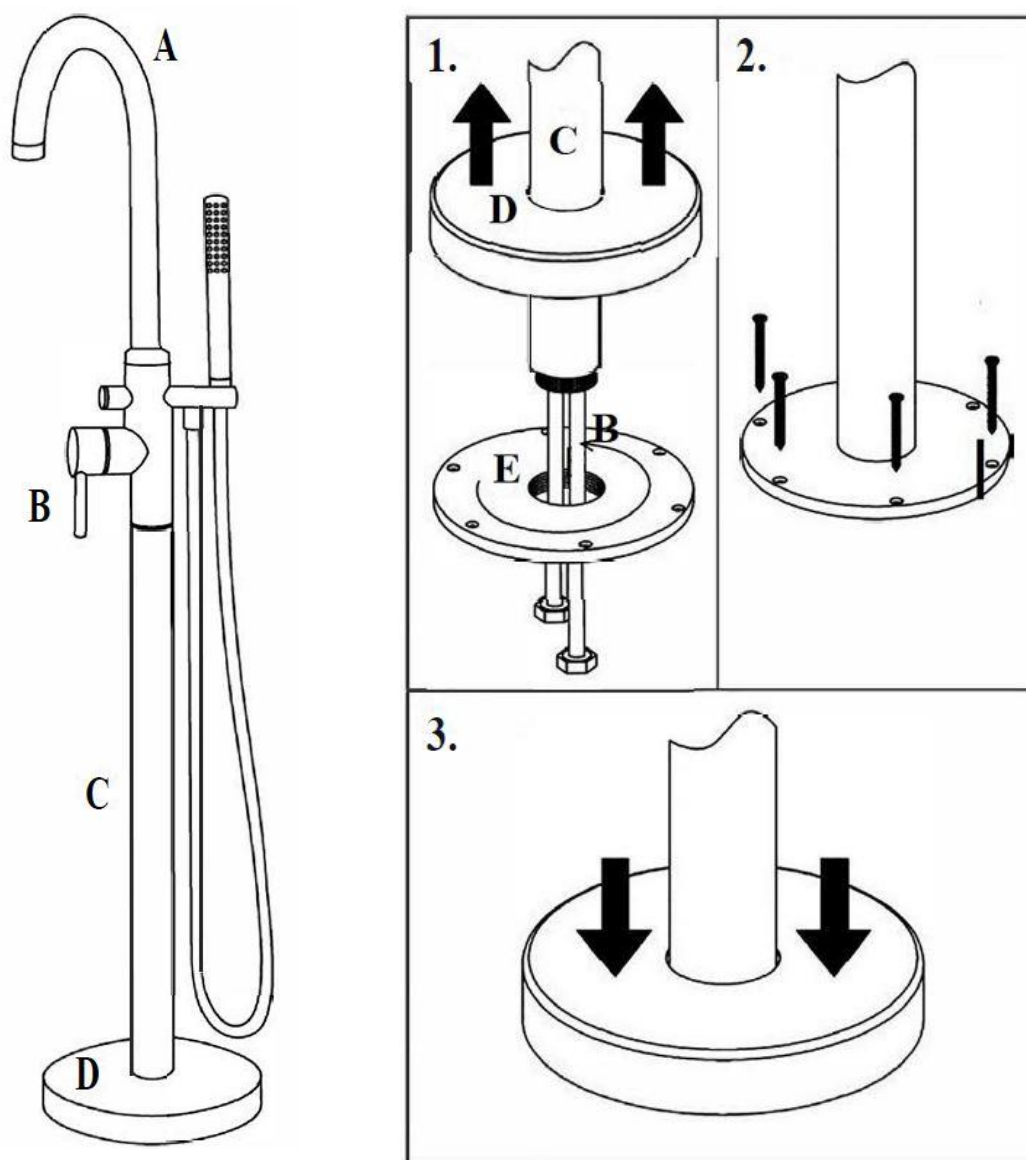

**GB** **Installation manual**  
**CETO bath faucet with floor connection**  
**BV357, BV357B**

Before installing the battery unit, all supply pipes should be cleaned of dirt.

Make sure the water supply is turned off. Ensure that the water supply is easily accessible for installation.

1. Connect the spout (A) to the battery body (B) and make sure the flexible hoses are connected to the bottom of the battery body. Pull the flexible hoses through the battery body (C) until they are properly positioned. Place the cover plate (D) on the battery body (C). Screw the lower threaded part into the fixing plate (E).

2. Connect the flexible hoses to the water supply, attach the shower hose and hand shower to the faucet body. Check the tightness and correctness of the connection. PTFE tape can be used to ensure waterproof joints.

3. After checking, lift the battery cover plate (D) and screw the fixing plate to the floor with the fixing screws (included in the package).

4. Put the cover plate back in place to cover the fixing plate and fittings.

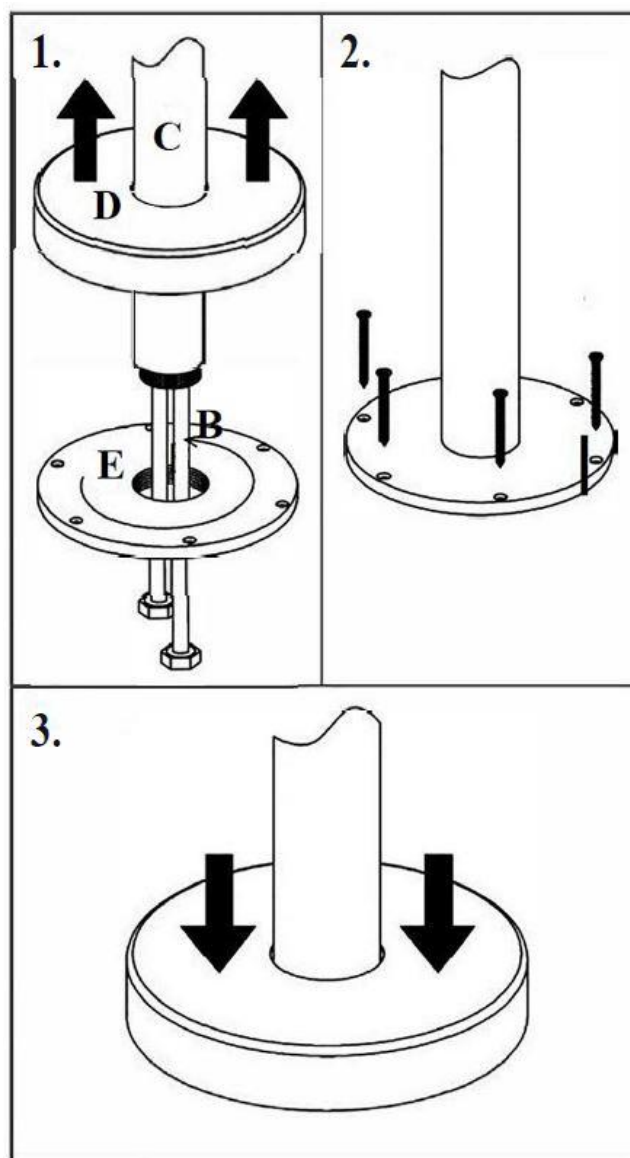
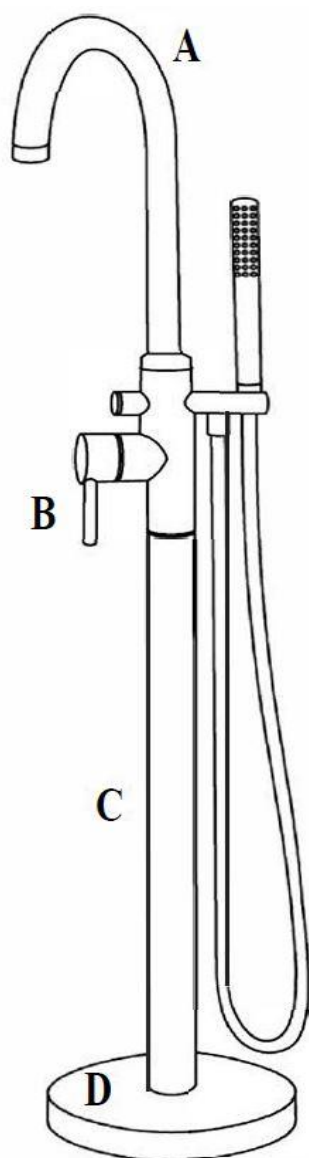

## ⓓ Installationsanleitung

### CETO Wannenarmatur mit Bodenanschluss BV357, BV357B

Vor dem Einbau der Batterieeinheit sollten alle Versorgungsleitungen von Schmutz befreit werden. Stellen Sie sicher, dass die Wasserzufuhr abgestellt ist. Stellen Sie sicher, dass die Wasserversorgung für die Installation leicht zugänglich ist.

1. Verbinden Sie den Ausguss (A) mit dem Batteriegehäuse (B) und vergewissern Sie sich, dass die flexiblen Schläuche mit der Unterseite des Batteriegehäuses verbunden sind. Ziehen Sie die flexiblen Schläuche durch das Batteriegehäuse (C), bis sie richtig positioniert sind. Setzen Sie die Abdeckplatte (D) auf das Batteriegehäuse (C). Schrauben Sie das untere Gewindeteil in die Befestigungsplatte (E).
2. Schließen Sie die flexiblen Schläuche an die Wasserversorgung an, befestigen Sie den Brauseschlauch und die Handbrause am Wasserhahnkörper. Prüfen Sie den festen Sitz und die Korrektheit der Verbindung. PTFE-Band kann verwendet werden, um wasserdichte Verbindungen zu gewährleisten.
3. Heben Sie nach der Überprüfung die Batterieabdeckplatte (D) an und schrauben Sie die Befestigungsplatte mit den Befestigungsschrauben (im Lieferumfang enthalten) am Boden fest.
4. Bringen Sie die Abdeckplatte wieder an, um die Befestigungsplatte und die Beschläge abzudecken.

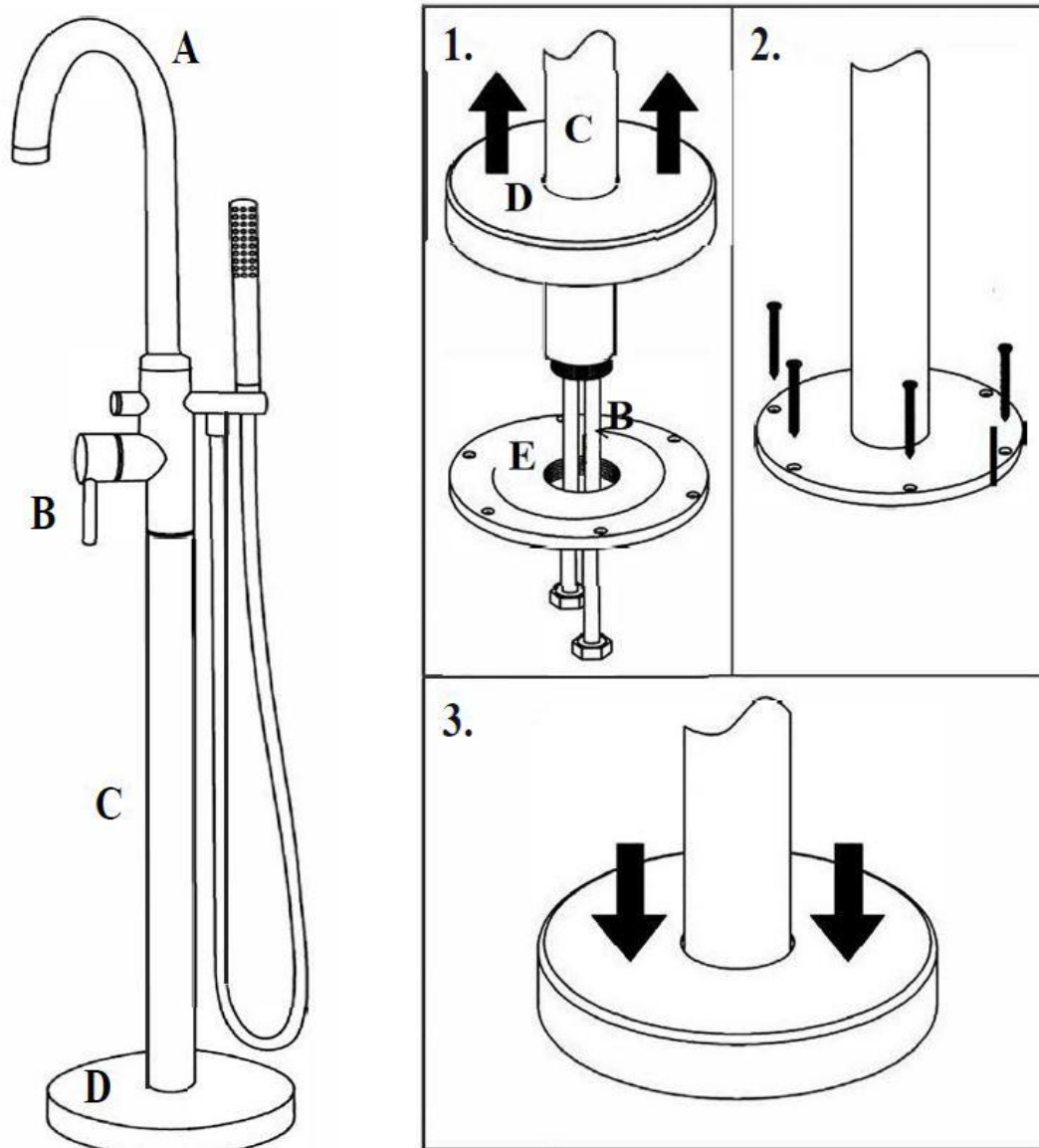

## PL Instalacja baterii

### CETO Bateria wannowa z połączeniem do podłogi BV357, BV357B

Przed montażem przepłukać instalację wodną w celu usunięcia zanieczyszczeń. Upewnij się, że dopływ wody jest zamknięty. Zapewnij, aby dopływ wody był dobrze dostępny do prawidłowego montażu baterii.

Włóż uszczelkę do korpusu baterii i zamontuj wylewkę (A) na korpusie baterii (B). Dolną osłonę (D) wysuń w górę po korpusie baterii (C). Odkręć płytę montażową (E) od korpusu baterii (C). Zgodnie z otworami na płycie montażowej (E) przygotuj w podłodze 6 otworów z kołkiem.

Przykręć płytę montażową (E) do korpusu baterii (C). Podłącz węże elastyczne do instalacji wodnej. Wąż i słuchawkę przymocuj do korpusu baterii (B). Sprawdź, czy woda płynie prawidłowo i nie ma żadnych przecieków.

W celu zapewnienia szczelności połączeń można zastosować taśmę PTFE.

Po dokładnej kontroli szczelności przykręć płytę montażową (E) do podłogi za pomocą śrub, które są w zestawie.

Umieść osłonę (D) tak, aby zakryć płytę montażową (E).

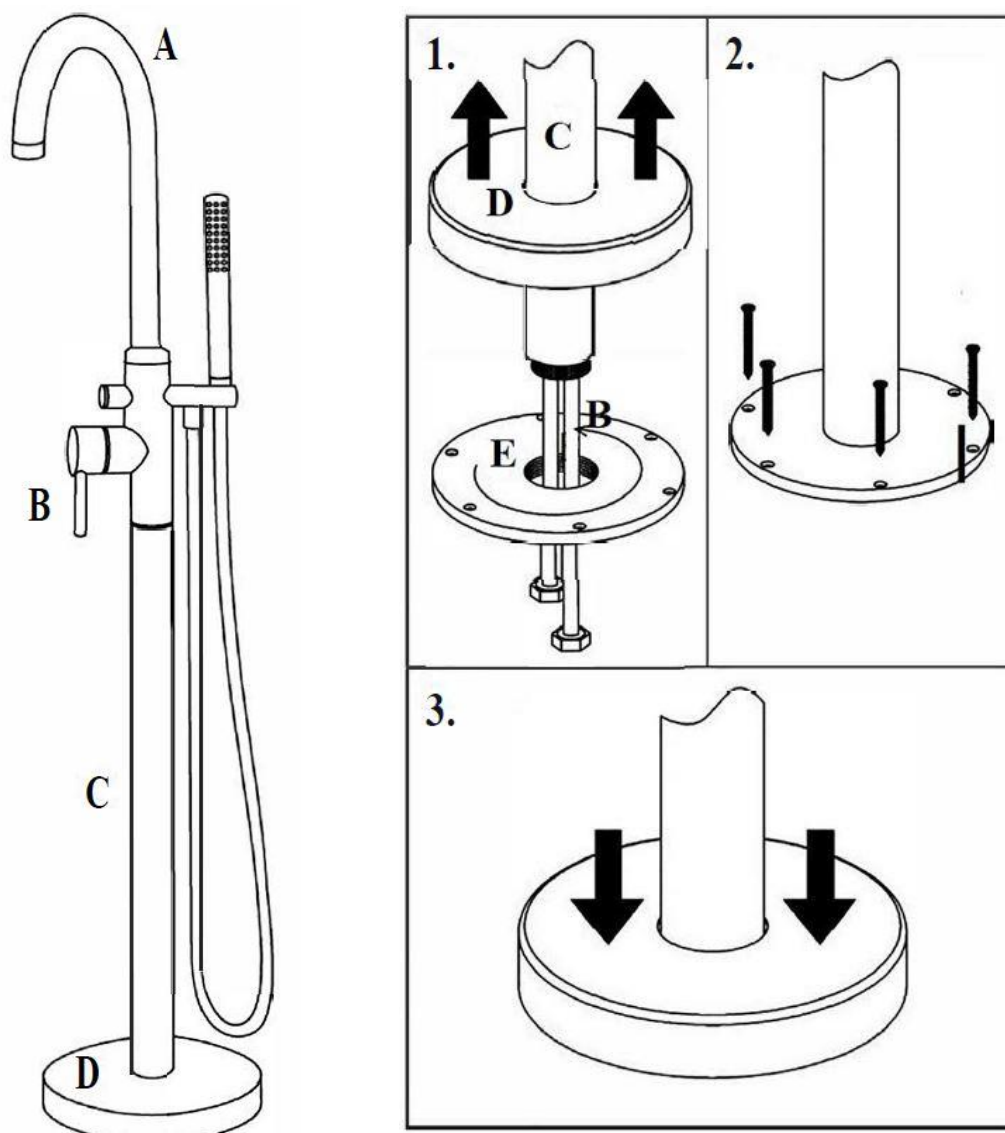

## SK Inštalčný manuál

### CETO vaňová batéria s pripojením do podlahy BV357, BV357B

Pred inštaláciou jednotky batérie by mali byť všetky prívodné potrubia vyčistené od nečistôt.

Uistite sa, že je prívod vody vypnutý. Zaistite, aby bol prívod vody pre inštaláciu dobre prístupný.

1. Pripojte výtokovú hubicu (A) k telu batérie (B) a uistite sa, že flexibilné hadice sú pripojené k spodnej strane tela batérie. Pretiahnite flexibilnú hadicu telom batérie (C), kým nie sú správne umiestnené. Umiestnite kryciu dosku (D) na telo batérie (C). Spodný diel so závitom priskrutkujte do upevňovacej dosky (E).

2. Flexibilné hadice pripojte k prívodu vody, sprchovú hadicu a ručnú sprchu upevnite k telu batérie. Skontrolujte tesnosť a správnosť pripojenia. Pre zaistenie vodotesnosti spojov je možné použiť PTFE pásku.

3. Po kontrole, nadvihnite kryciu dosku batérie (D) a priskrutkujte upevňovaciu dosku k podlahe pomocou upevňovacích skrutiek (súčasť balenia).

4. Kryciu dosku dajte späť na miesto tak, aby zakryla upevňovaciu dosku a kovanie.

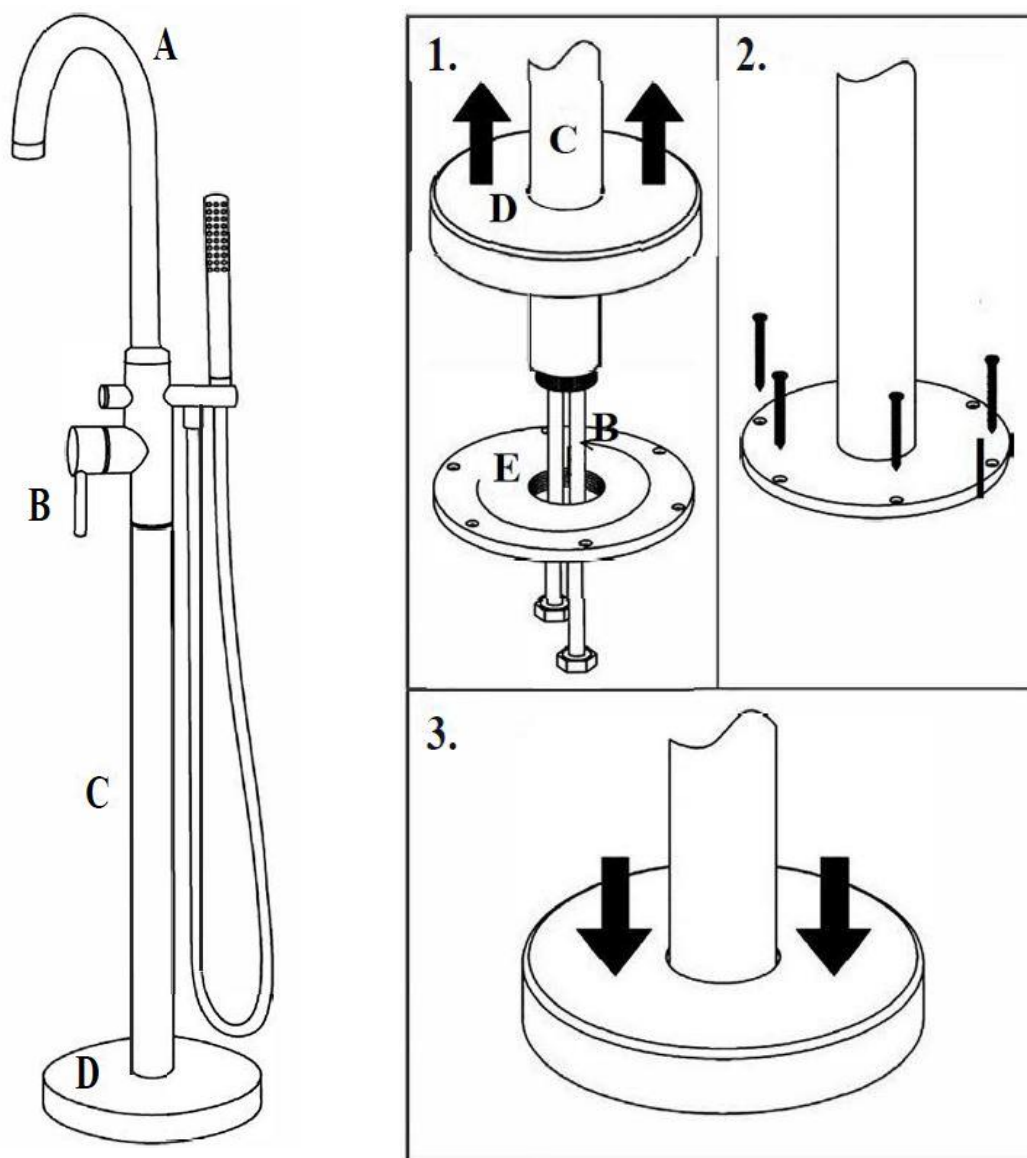



## H Telepítési kézikönyv

### CETO kádcsaptelep padlócsatlakozással BV357, BV357B

Az akkumulátoregység beszerelése előtt minden ellátó csövet meg kell tisztítani a szennyeződéstől. Győződjön meg arról, hogy a vízellátás el van kapcsolva. Ügyeljen arra, hogy a vízellátás könnyen hozzáférhető legyen a telepítéshez.

1. Csatlakoztassa a kifolyót (A) az akkumulátorházhoz (B), és győződjön meg arról, hogy a rugalmas tömlők az akkumulátorház aljához csatlakoznak. Húzza át a rugalmas tömlőket az akkumulátortesten (C), amíg megfelelő pozícióba nem kerülnek. Helyezze a fedőlapot (D) az akkumulátortestre (C). Csavarja be az alsó menetes részt a rögzítőlemezbe (E).

2. Csatlakoztassa a flexibilis tömlőket a vízellátáshoz, a zuhanycsövet és a kézizuhanyt a csaptelepre rögzítse. Ellenőrizze a csatlakozás tömítettségét és helyességét. PTFE szalag használható a vízálló illesztések biztosítására.

3. Ellenőrzés után emelje fel az akkumulátor fedelét (D), és csavarja a rögzítőlemezt a padlóra rögzítőcsavarokkal (a csomag tartalmazza).

4. Tegye vissza a fedőlapot a helyére, hogy lefedje a rögzítőlapot és a szerelvényeket.

