1) Podle přiložené šablony vyvrtejte do zdi 6 otvorů. Poté vložte podomítkové tělo a přišroubujte ho. Použijte plastové hmoždinky a šrouby, které jsou součástí balení. Zkontrolujte hloubku usazení podomítkového tělesa, která musí být v rozmezí značek „Min-Max“ na plastovém boxu, a to včetně obložení obklady.

(sk) Podľa priloženej šablóny vyvrtajte do steny 6 otvorov. Potom vložte podomietkové telo a priskrutkujte ho. Použite plastové hmoždinky a skrutky, ktoré sú súčasťou balenia. Skontrolujte hĺbku usadenia podomietkového telesa, ktorá musí byť v rozmedzí značiek „Min-Max“ na plastovom boxe, a to vrátane obloženia obkladov.

(hu) Fúrjon 6 lyukat a falba a mellékelt sablon szerint. Ezután helyezze be a süllyesztett testet, és csavarozza be. Használja a mellékelt műanyag tipliket és csavarokat. Ellenőrizze a beépíthető test ültetési mélységét, amelynek a műanyag dobozon lévő „Min-Max” jelöléseken belül kell lennie, beleértve a beélcsempéket is.

(pl) Wywierć 6 otworów montażowych używając stalowej płyty montażowej jako szablonu. Za pomocą kołków i śrub dostarczonych w zestawie przymocuj korpus podtynkowy do ściany. Upewnij się, że korpus podtynkowy jest umieszczony w zakresie oznaczenia min – max, uwzględniając grubość okładziny ściany.

(en) Drill six holes into the wall, using the steel plate as a template, then insert the built-in part and fix it to the wall using the provided plastic plugs and screws. Be sure to check the recessing depth in order to stay within the MIN-MAX lines on the plastic box.

(de) In die Wand 6 Löcher nach der mitgelieferten Schablone bohren. Setzen Sie dann das Unterputzgehäuse ein und schrauben Sie es fest. Verwenden Sie die mitgelieferten Kunststoffdübel und Schrauben. Überprüfen Sie die Sitztiefe des Unterputzkörpers, die innerhalb der „Min-Max“-Markierungen auf dem Kunststoffkasten liegen muss, einschließlich der Verkleidungsfliesen.

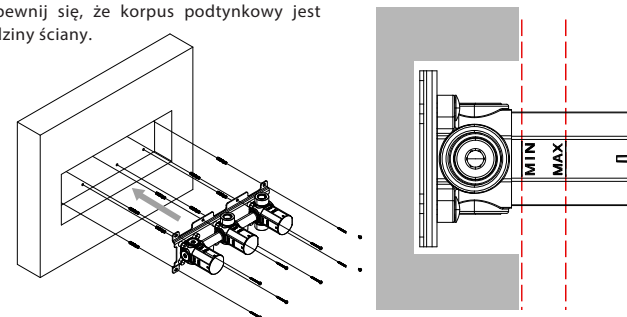
2) Po dokončení zazdění a obložení baterie, odstraňte plastové krytky a přebytečný plast odřízněte nožem.

(sk) Po dokončení zamurovania a obloženia batérie, odstráňte plastové krytky a prebytočný plast odrežte nožom.

(hu) Ha a csaptelep falazása és bélelése befejeződött, távolítsa el a műanyag kupakokat, és késsel vágja le a felesleges műanyagot.

(pl) Po ukończeniu zabudowy i wykończenia ściany, zdejmij plastikowe zaślepki ochronne z korpusu. Wystający plastik skróć nożem.

(en) Once the finishing layers is done, remove the plastic caps from the three boxes, then cut the excess plastic box using a cutter knife

(de) Nach dem Mauern und Verkleiden der Armatur entfernen Sie die Kunststoffkappen und schneiden Sie den überschüssigen Kunststoff mit einem Messer ab.

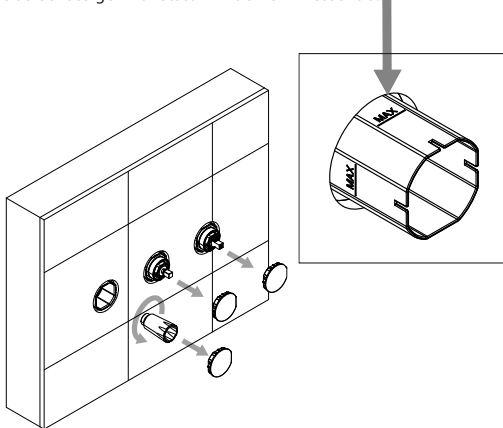
3) Z držáku sprchy vyšroubujte upevňovací šroub a vyjměte šroubení. Poznámka: Před instalací omotejte závit držáku sprchy teflonovou páskou nebo konopím.

(sk) Z držiaka sprchy vyskrutkujte upevňovaciu skrutku a vyberte šróbenie. Poznámka: Pred inštaláciou omotajte závit držiaka sprchy teflonovou páskou alebo konopím.

(hu) Csavarja ki a rögzítőcsavart a zuhanytartóból, és vegye ki a szerelvényt. Megjegyzés: Szerelés előtt tekerje be a zuhanytartó menetét teflonszalaggal vagy kenderrel.

(pl) Z przyłącza kąтового wyjmij element przyłączeniowy (po wykręceniu wkrętu). Uwaga: Przed zamontowaniem przyłącza kąтового użyj taśmy teflonowej lub konopie, aby zapewnić szczelność połączeń.

(en) Separate the fitting from the shower holder by firstly removing the grub screw and then pulling the parts. Note: Wrap the shower holder and spout fittings' threads in PTFE tape or hemp, prior to install.

(de) Schrauben Sie die Befestigungsschraube von der Duschhalterung ab und entfernen Sie die Armatur. Hinweis: Umwickeln Sie die Gewinde der Duschhalterung mit Teflonband oder Hanf, bevor Sie sie einbauen.

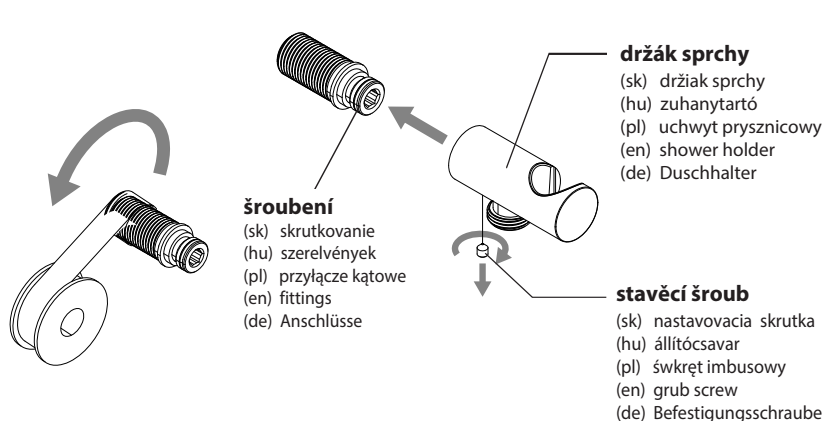
4) Nasadte šroubení do krycí destičky, a poté namontuje sestavu do výstupu vody a zajistěte ji pomocí imbusového klíče.

(sk) Nasadte šróbenie do krycej doštičky, a potom namontuje zostavu do výstupu vody a zaistite ju pomocou imbusového kľúča.

(hu) Helyezze be a szerelvényt a fedőlapba, majd szerelje be a szerelvényt a vízkivezetőbe, és rögzítse egy imbuszkulccsal.

(pl) Umieść element przyłączeniowy w rozecie maskującej, a następnie zamontuj całość do korpusu podtynkowego. Dokręć połączenie kluczem imbusowym.

(en) Slide the fitting into the cover plate, then mount the assembly into the water outlet and lock it using an allen key.

(de) Setzen Sie die Armatur in die Abdeckplatte ein, installieren Sie dann die Baugruppe in den Wasserablauf und sichern Sie sie mit einem Inbusschlüssel.

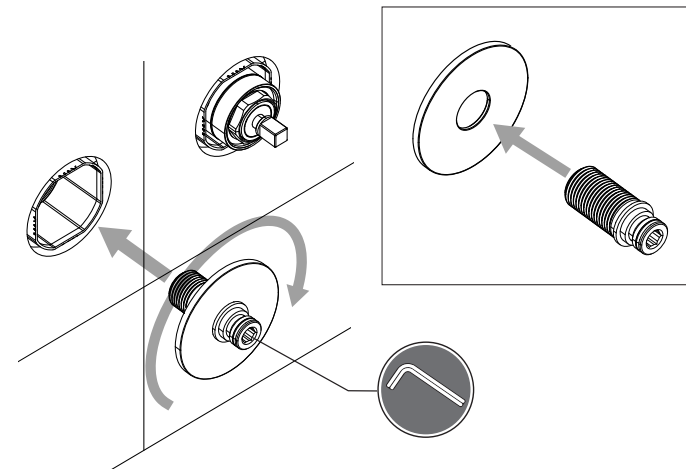

5) Namontujte držák sprchy tak, že jej nasunete na armaturu a vrátíte na místo dřívě odstraněný upevňovací šroub. Ten poté utáhněte pomocí imbusového klíče.

(sk) Namontujte držiak sprchy tak, že ho nasuniete na armatúru a vrátite na miesto skôr odstránenú upevňovaciu skrutku. Ten potom utiahnite pomocou imbusového kľúča.

(hu) Szerelje fel a zuhanytartót a szerelvényre csúsztatva, és a korábban eltávolított rögzítőcsavart visszatéve a helyére. Ezután húzza meg azt az imbuszkulccsal.

(pl) Zainstaluj przyłaczę z uchwytem przysznica i zabezpiecz wkretem.

(en) Mount the Shower holder by sliding it on the fitting and putting back in place the previously removed grub screw. Lock the grub screw using an allen key.

(de) Montieren Sie die Duschhalterung, indem Sie sie auf die Armatur schieben und die zuvor entfernte Befestigungsschraube wieder anbringen. Ziehen Sie sie dann mit dem Inbusschlüssel fest.

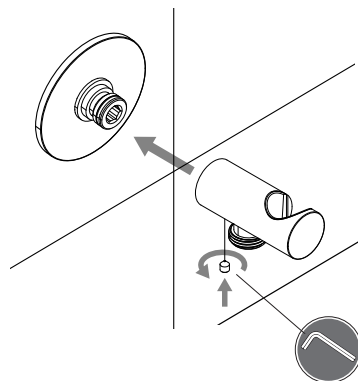

6) Nasadte ozdobné krytky a krycí destičky na tělo přepínače a tělo kartuše. Na ozdobné krytky naneste trochu maziva, aby se krycí destičky nasazovaly snáz.

(sk) Nasadte ozdobné krytky a krycie doštičky na telo prepínača a telo kartuše. Na ozdobné krytky naneste trochu maziva, aby sa krycie doštičky nasadzovali ľahšie.

(hu) Szerelje fel a műanyag kupakokat és lemezeket a kapcsolóra és a patronartartóra. Vigyen fel egy kis zsírt a patronartótkra, hogy a kupakok könnyebben illeszkedjenek.

(pl) Załóż osłony montażowe, a następnie rozety maskujące na głowicę i przełącznik. Aby ułatwić montaż rozet możesz użyć niewielkiej ilości smaru montażowego.

(en) Slide the finishing caps and plates on the diverter and cartridge holders. Put some grase on the cartridge holders to slide the finishing caps easier.

(de) Bringen Sie die Zierkappen und Abdeckplatten am Schaltergehäuse und am Kartuschengehäuse an. Tragen Sie ein wenig Schmiermittel auf die Zierkappen auf, damit sich die Abdeckplatten leichter anbringen lassen.

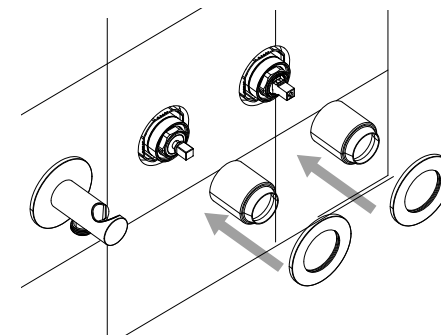

7) Nasadte páku přepínače na prostřední kartuši a páku baterie na kartuši vpravo.

(sk) Nasadte páku prepínača na prostrednú kartušu a páku batérie na kartušu vpravo.

(hu) Helyezze a kapcsolókart a középű patronra, az elemkar pedig a jobb oldali patronra.

(pl) Umieść dźwignię przełącznika na przełączniku (na środku) i dźwignię baterii na głowicy (po prawej stronie).

(en) Mount the lever of the diverter on the central cartridge, and the mixer lever on the cartridge on the right.

(de) Setzen Sie den Schalthebel auf die mittlere Kartusche und den Batteriehebel auf die rechte Kartusche.

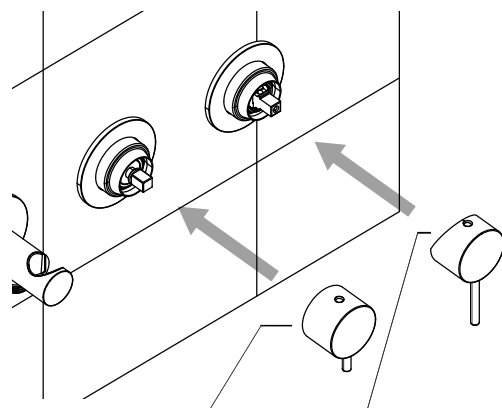

páka přepínače

(sk) páka prepínača
(hu) kapcsolókar
(pl) dźwignia przełącznika
(en) diverter lever
(de) Schalter-Hebel

páka baterie

(sk) páka batérie
(hu) csaptelep kar
(pl) dźwignia baterii
(en) mixer lever
(de) Armatur-Hebel

8) Imbusovým klíčem dotáhněte upevňovací šrouby na obou pákách. Poté nasadte plastové krytky.

(sk) Imbusovým kľúčom dotiahnite upevňovacie skrutky na oboch pákách. Potom nasadte plastové krytky.

(hu) Húzza meg a rögzítőcsavarokat mindkét karon egy imbuszkulccsal. Ezután helyezze vissza a műanyag kupakokat.

(pl) Dokręć śruby za pomocą klucza imbusowego i zaślep otwory montażowe zaślepkami.

(en) Lock the lever in place by tightening the grub screw inside the lever using an allen key, repeat the process for the other lever. Then close the upper holes using the two plastic caps.

(de) Ziehen Sie die Befestigungsschrauben an beiden Hebeln mit einem Inbusschlüssel fest. Bringen Sie dann die Kunststoffkappen an.

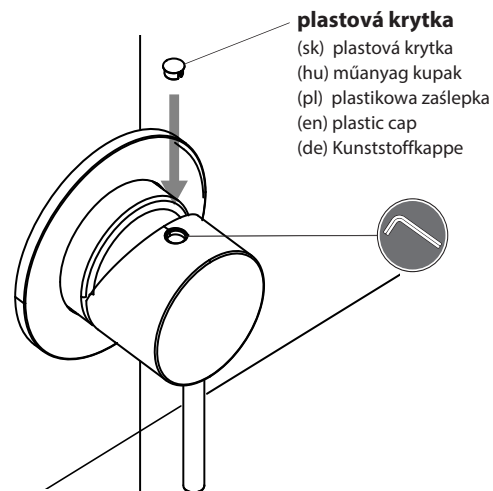

plastová krytka

(sk) plastová krytka
(hu) műanyag kupak
(pl) plastikowa zaślepka
(en) plastic cap
(de) Kunststoffkappe

9) Připojte kónický konec flexibilní hadice k ruční sprše a druhý konec k držáku sprchy. Ujistěte se, že obě těsnění jsou na svém místě (jedno pro každý konec hadice). Hadici dotáhněte rukou.

(sk) Pripojte kónický koniec flexibilnej hadice k ručnej sprche a druhý koniec k držiaku sprchy. Uistite sa, že obe tesnenia sú na svojom mieste (jedno pre každý koniec hadice). Hadicu dotiahnite rukou.

(hu) Csatlakoztassa a flexibilis tömlő kúpos végét a kézi zuhanyhoz, a másik végét pedig a zuhanytartóhoz. Győződjön meg róla, hogy mindkét tömítés a helyén van (egy-egy a tömlő mindkét végéhez). Kézzel húzza meg a tömlőt.

(pl) Podłącz wąż do przyłacza kąowego, a drugi koniec węża do słuchawki przysznicowej. Upewnij się, że na obu końcach znajdują się uszczelki. Dokręć połączenia ręką.

(en) Connect the end of the flexible hose to the hand shower, and the other end to the shower holder. Always be sure the two gaskets (one for each end) are in place. Tight the flexible hose by hand.

(de) Schließen Sie das konische Ende des flexiblen Schlauches an die Handbrause und das andere Ende an den Brausehalter an. Vergewissern Sie sich, dass beide Dichtungen vorhanden sind (eine für jedes Ende des Schlauchs). Ziehen Sie den Schlauch mit der Hand fest.

