

**Instalační manuál**

(sk) Inštaláčny manuál
(hu) Telepítési útmutató
(pl) Instrukcja montażu
(en) Installation instructions
(de) Installationsanleitung

PAX podomítková bidetová baterie se Stop sprškou

(sk) *PAX podomietková bidetová batéria se Stop sprškou*
(hu) *PAX falba süllyesztett bidé-csaptelep „Stop” zuhanyfejjel*
(pl) *PAX bateria bidetowa podtynkowa z Stop prysznicem*
(en) *PAX concealed bidet mixer with Stop shower*
(de) *PAX Unterputz Bidetmatur mit Stop Handbrause*

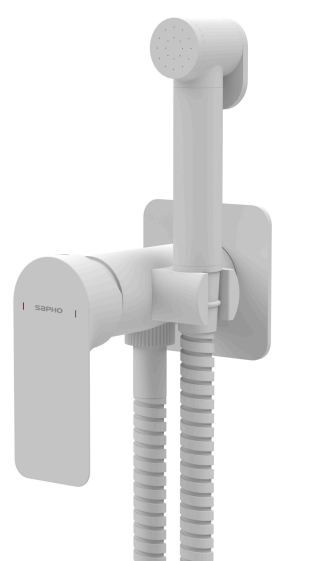
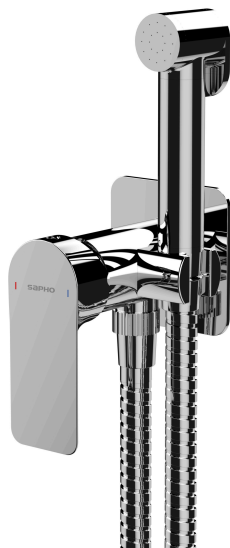

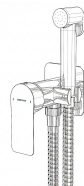

 (cz) **Upozornění:** Před začátkem instalace baterie zkontrolujte správnou funkci systému. Než přistoupíte k instalaci výrobku, nechte potrubím protéci dostatečné množství vody, aby se vyplavily možné nečistoty.

Provozní tlak vody: 1 – 5 bar
Provozní teplota vod: 5 – 65 °C

 (sk) **Upozornenie:** Pred začiatkom inštalácie batérie skontrolujte správnu funkčnosť systému. Predtým, ako pristúpite k inštalácii výrobku, nechajte potrubím pretekať dostatočné množstvo vody, aby sa vyplavili prípadné nečistoty.

Prevádzkový tlak vody: 1 – 5 bar
Prevádzková teplota vody: 5 – 65 °C

 (hu) **Figyelem:** A csaptelep felszerelésének megkezdése előtt ellenőrizze a rendszer megfelelő működését. A termék felszerelése előtt engedjen át elegendő mennyiségű vizet a csöveken, hogy az esetleges szennyeződések kimosódjanak.

Üzemi víznyomás: 1 – 5 bar
Víz üzemi hőmérséklete: 5 – 65 °C

 (pl) **Ostrzeżenie:** Przed rozpoczęciem montażu baterii należy sprawdzić stan instalacji wodno-kanalizacyjnej. Przed przystąpieniem do montażu baterii należy przepłukać rury, aby wypłukać ewentualne zanieczyszczenia.

Ciśnienie wody: 1 - 5 barów
Temperatura wody: 5 - 65 °C

 (en) **Warning:** Before beginning installation of the mixer, check that the system is functioning properly. Before installing the product, let a sufficient amount of water flow through the pipes to flush out any possible debris.

Operating water pressure: 1 – 5 bar
Operating water temperature: 5 – 65 °C

 (de) **Hinweis:** Überprüfen Sie vor Beginn der Installation der Armatur die ordnungsgemäße Funktion des Systems. Lassen Sie vor der Installation des Produkts ausreichend Wasser durch die Leitungen laufen, um mögliche Verunreinigungen auszuspülen.

Betriebswasserdruck: 1 - 5 bar
Betriebswassertemperatur: 5 - 65 °C

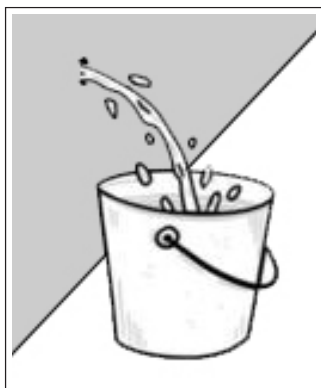

1 - 5 bar (MIN - MAX)
65 ± 5 °C

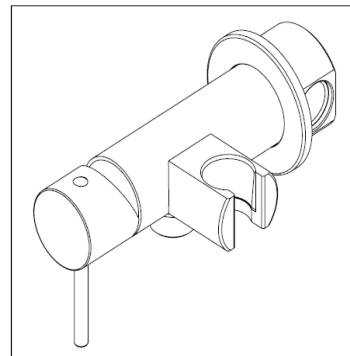



1) Před umístěním podomítkové části do stěny, pečlivě zkontrolujte hloubku usazení.

(sk) Pred umiestnením podomietkovej časti do steny dôkladne skontrolujte hĺbku osadenia.

(hu) Mielőtt a falba süllyesztett részt a falba helyezné, gondosan ellenőrizze a beépítési mélységet.

(pl) Przed umieszczeniem części podtynkowej w ścianie należy dokładnie sprawdzić głębokość powierzchni płytek.

(en) Before placing the concealed part into the wall, carefully check the installation depth.

(de) Überprüfen Sie vor dem Einbau des Unterputzteils in die Wand sorgfältig die Einbautiefe.

povrch obkladu

(sk) povrch obkladu

(hu) burkolat felülete

(pl) powierzchni płytek

(en) tile surface

(de) Fliesenoberfläche

MIN 18 mm

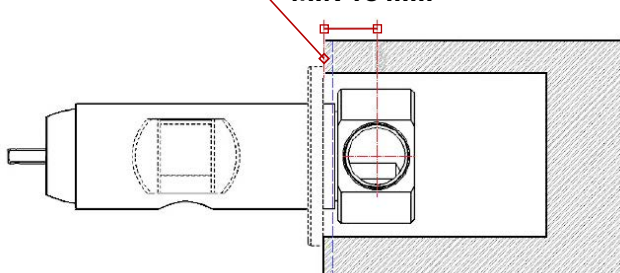

povrch obkladu

(sk) povrch obkladu

(hu) burkolat felülete

(pl) powierzchni płytek

(en) tile surface

(de) Fliesenoberfläche

MAX 38 mm

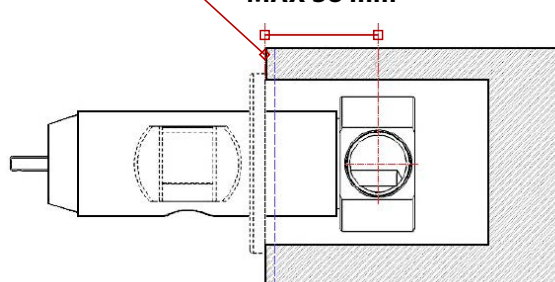

2) Podomítkovou část umístěte tak, aby otvor pro připojení sprchové hadice směřoval dolů.

Podomítkovou část baterie umístěte do roviny dle vodováhy.

(sk) Podomietkovú časť batérie umiestnite tak, aby otvor na pripojenie sprchovej hadice smeroval nadol.

Zápusťnú časť batérie umiestnite do roviny podľa vodováhy.

(hu) Helyezze el a csaptelep falba süllyesztett részét úgy, hogy a zuhanytömlő csatlakozási nyílása lefelé irányuljon.

A csaptelep falba süllyesztett részét vízmérték segítségével vízszintesen helyezze el.

(pl) Podtynkowy element baterii należy umieścić tak, aby otwór do podłączenia węża prysznicowego był skierowany w dół.

Podtynkowy element baterii potem ustawić w pozycji poziomej zgodnie z poziomnicą.

(en) Position the concealed part of the mixer so that the opening for connecting the shower hose faces downward.

Level the concealed part of the mixer using a water level.

(de) Platzieren Sie das Unterputzteil der Armatur so, dass die Öffnung für den Anschluss des Duschschauchs nach unten zeigt. Richten Sie den Unterputzteil der Armatur mithilfe einer Wasserwaage aus.

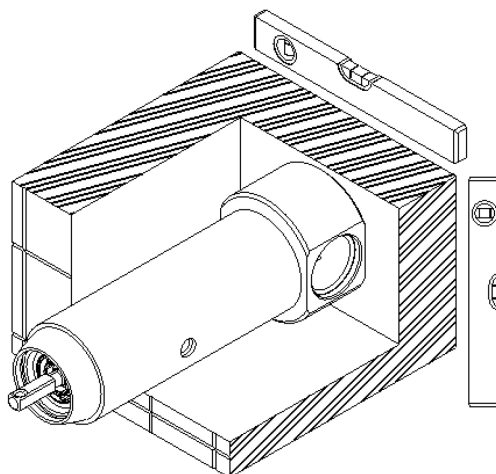



3) Připojte podomítkovou část k vodovodnímu řádu.

(sk) Pripojte podomietkovou časť k vodovodnej sieti.

(hu) Csatlakoztassa a falba süllyesztett részt a vízvezeték-

hálózatához.(pl) Wypoziomuj podtynkowy element baterii za pomocą

poziomiczy.(en) Connect the concealed part to the water supply line.

(de) Schließen Sie den Unterputzteil an die Wasserleitung an.

teplá voda 1/2"G

(sk) teplá voda

(hu) meleg víz

(pl) ciepła woda

(en) hot water

(de) Warmwasser

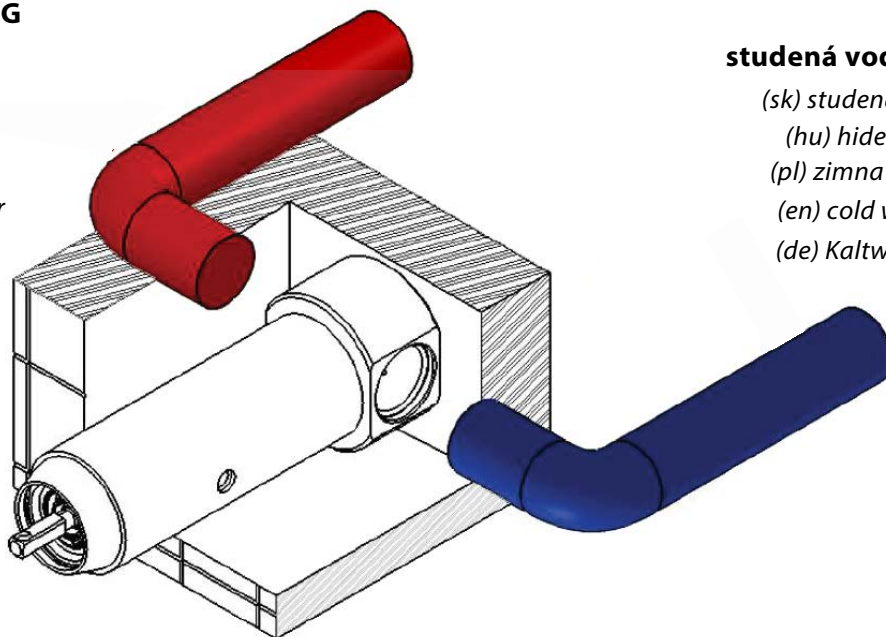

studená voda 1/2"G

(sk) studená voda

(hu) hideg víz

(pl) zimna woda

(en) cold water

(de) Kaltwasser

4) Do obkladu vyvrtejte otvor o průměru min 40 - 55 mm max.

(sk) Do obkladu vyvrťajte otvor s priemerom min. 40 - 55 mm max.

(hu) Fúrjon egy lyukat a burkolatba, amelynek átmérője legalább min. 40 - 55 mm

max.(pl) Wywierć otwór w ścianie o średnicy co najmniej 40 - 55 mm max.

(en) Drill a hole in the tile with a diameter of min. 40 - 55 mm max.

(de) Bohren Sie ein Loch mit einem Durchmesser von min. 40–55 mm max.

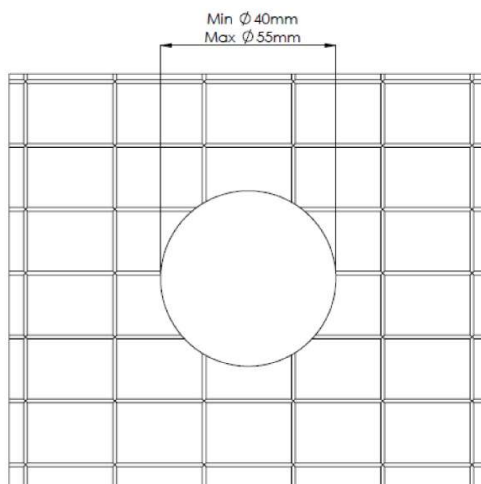



5) Nasadte krycí destičku na tělo baterie a posuňte ji až k povrchu obkladu.

(sk) Nasadte kryciu dosku na telo batérie a posuňte ju až k povrchu obkladu.

(hu) Helyezze fel a fedőlapot a csaptestre, és tolja azt a burkolat felületéig.

(pl) Załóż rozetę maskującą na baterię i dociśnij do ściany.

(en) Place the cover plate on the mixer body and slide it all the way to the surface of the tile.

(de) Setzen Sie die Abdeckplatte auf den Armaturenkörper und schieben Sie sie bis an die Oberfläche der Verkleidung.

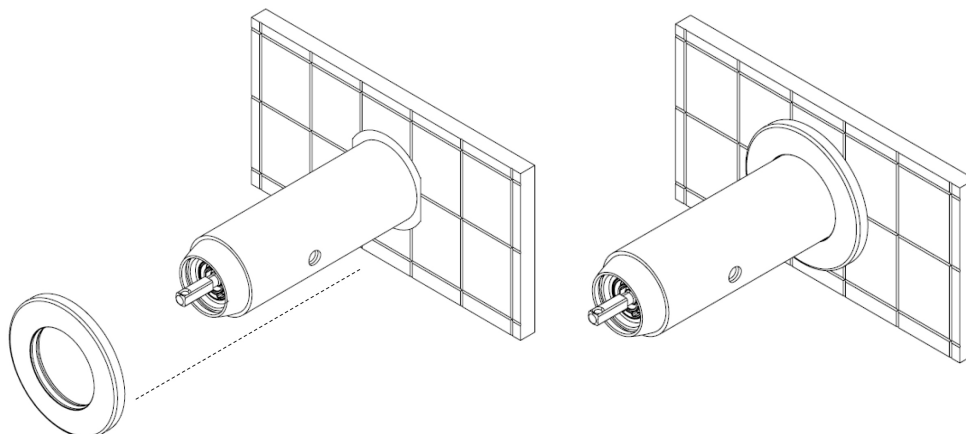

6) Přišroubujte držák sprchy k tělu baterie pomocí příslušného šroubu.

(sk) Pripevnite držiak sprchy k telu batérie pomocou príslušnej skrutky.

(hu) Csavarozza rá a zuhanytartót a csaptesthez a megfelelő csavarral.

(pl) Zamocuj uchwyt prysznic na korpusie baterii za pomocą odpowiedniej śruby.

(en) Screw the shower holder to the mixer body using the appropriate screw.

(de) Schrauben Sie den Duschhalter mit der entsprechenden Schraube am Armaturenkörper fest.

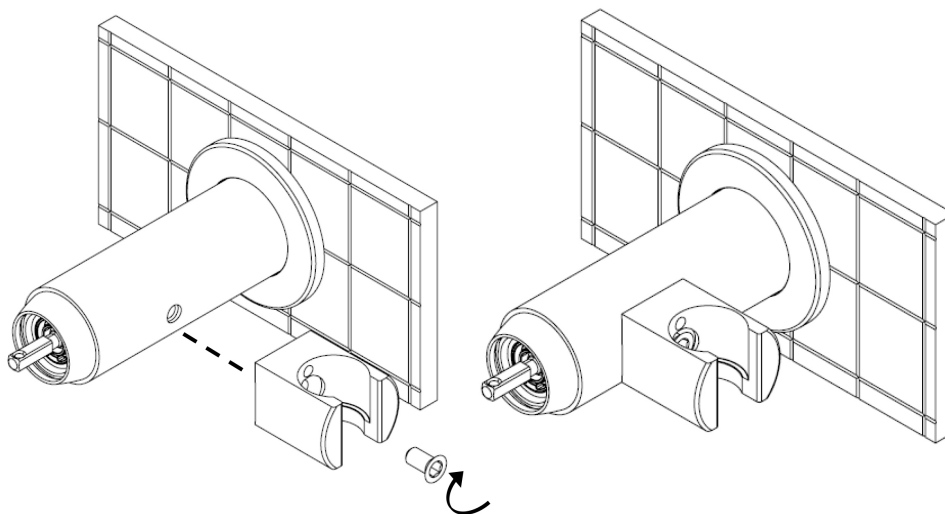

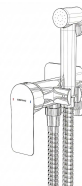

7) Umístěte plastovou vložku do držáku ruční sprchy.

(sk) Vložte plastovú vložku do držiaka ručnej sprchy.

(hu) Helyezze be a műanyag betétet a kézi zuhanytartóba.

(pl) Umieść plastikową wkładkę w uchwycie na słuchawkę prysznicową.

(en) Place the plastic insert into the handheld shower holder.

(de) Setzen Sie die Kunststoffeinlage in den Halter der Handbrause ein.

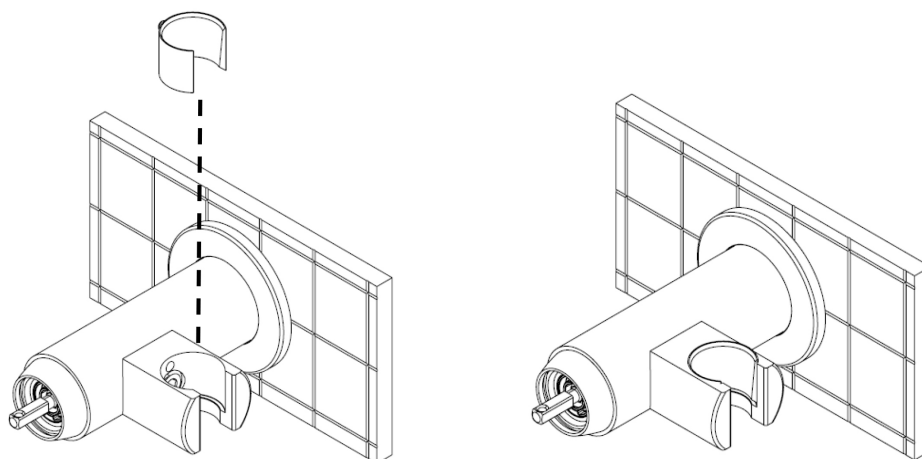

8) Našroubujte vývod pro sprchovou hadici do spodní části těla baterie. Ujistěte se, že jste vložili těsnění (O-kroužek) do drážky.

(sk) Nasadte vývod pre sprchovú hadicu do spodnej časti tela batérie. Uistite sa, že ste vložili O-kružok (tesnenie) do drážky.

(hu) Csavarozza be a zuhanyömlő csatlakozóját a csaptest alsó részébe. Győződjön meg arról, hogy az (ömítést (O-gyűrűt) behelyezte a horonyba.

(pl) Przykręć króciec węży prysznicowego do dolnej części korpusu baterii. Upewnij się, że uszczelka (o-ring) została umieszczona w rowku.

(en) Screw the shower hose outlet into the bottom of the mixer body. Make sure to insert the gasket (O-ring) into the groove.

(de) Schrauben Sie den Anschluss für den Duschschlauch in den unteren Teil des Armaturenkörpers. Achten Sie darauf, dass Sie den Dichtung (O-Ring) in die Nut eingesetzt haben.

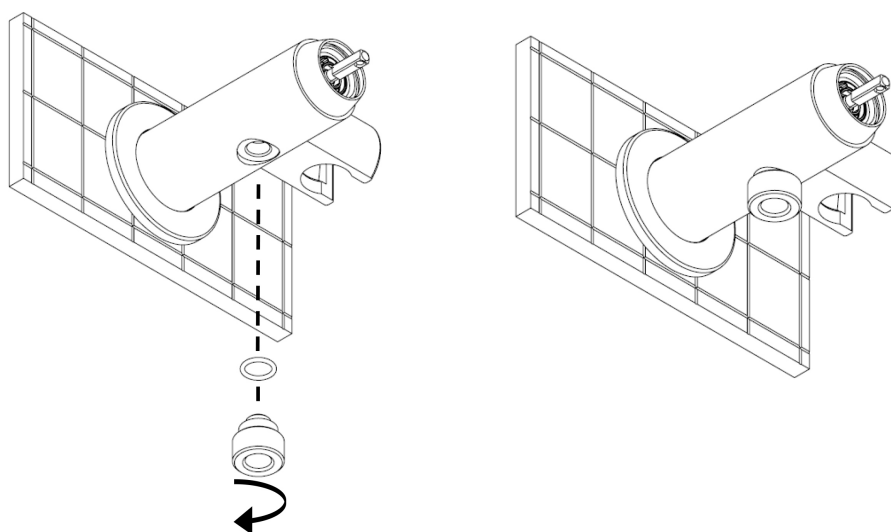

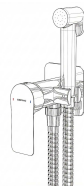

9) Nasadte rukojeť na kartuši a zajistete upevňovacím šroubom a otvor zakryjte krytkou.

(sk) Nasadte rukoväť na kartušu, zaistite ju upevňovacou skrutkou a otvor zakryte krytkou.

(hu) Helyezze fel a fogantyút a patronra, rögzítse a rögzítőcsavarral, majd fedje le a nyílást a fedéllel.

(pl) Załóż uchwyt na głowicę, dokręć go śrubą mocującą a następnie zakryj otwór zaślepką.

(en) Place the handle onto the cartridge, secure it with the fastening screw, and cover the hole with the cap.

(de) Setzen Sie den Griff auf die Kartusche, sichern Sie ihn mit der Befestigungsschraube und verschließen Sie die Öffnung mit der Abdeckkappe.

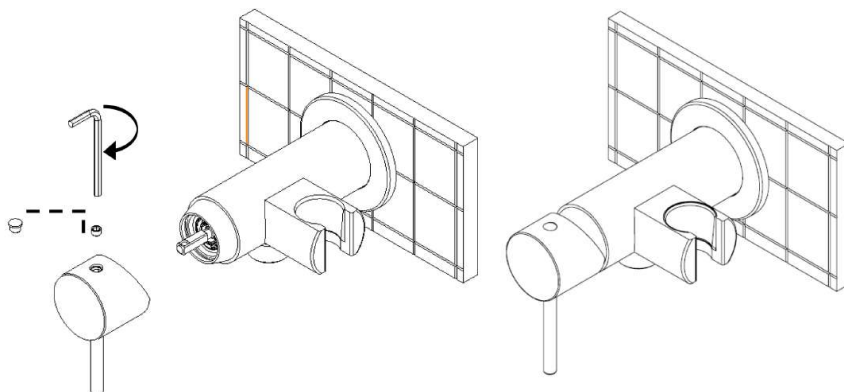

10) Flexibilní hadici připojte ručně tak, že konec hadice s kónickým připojením našroubujete na ruční sprchu a konec s válcovým připojením na tělo baterie.

(sk) Ohybnú hadicu pripojte ručne tak, že koniec hadice s kužeľovým pripojením naskrutkujete na ručnú sprchu a koniec s valcovým pripojením na telo batérie.

(hu) Csatlakoztassa kézzel a rugalmas tömlőt úgy, hogy a kúpos csatlakozású végét csavarja rá a kézi zuhanyra, a hengeres csatlakozású végét pedig a csaptelep testére.

(pl) Podłącz wąż prysznicowy, przykręcając ręcznie nakrętkę stożkową do słuchawki, a nakrętkę cylindryczną do korpusu baterii.

(en) Connect the flexible hose by hand: screw the end of the hose with the tapered connection onto the handheld showerhead and the end with the cylindrical connection onto the mixer body.

(de) Schließen Sie den flexiblen Schlauch von Hand an, indem Sie das Ende des Schlauchs mit dem konischen Anschluss auf die Handbrause und das Ende mit dem zylindrischen Anschluss auf den Armaturenkörper schrauben.

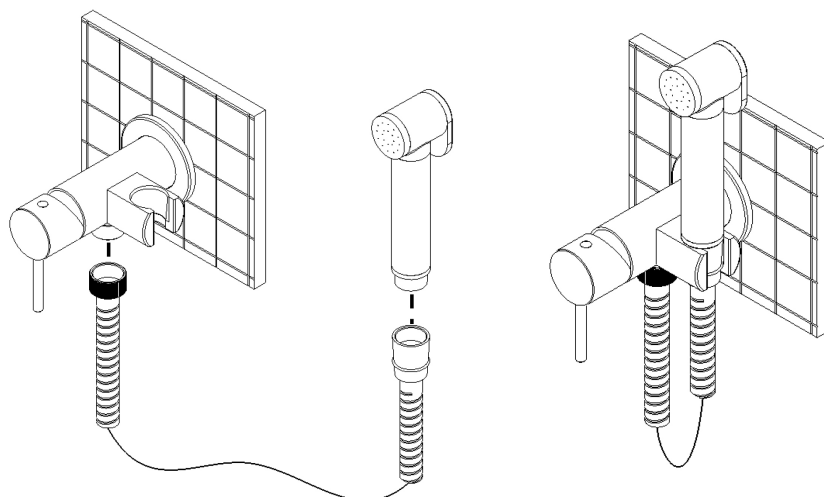



(cz) **Údržba:** Doporučuje se pravidelná údržba, aby se předešlo možným problémům způsobeným běžným opotřebením součástí a vnitřními usazeninami vodního kamene nebo nečistotami. Používejte výhradně originální náhradní díly. Aby se estetický vzhled baterií udržel pěkný po dlouhou dobu, je nutné dodržovat několik jednoduchých pokynů. K očištění usazených vápenných skvrn používejte měkký hadřík a vodu s mýdlem. Nepoužívejte kyselé nebo hrubé čisticí prostředky, abrazivní či kovové houbičky. Plastové části nesmějí přijít do kontaktu s čisticími prostředky na bázi alkoholu nebo rozpouštědel.

(sk) **Údržba:** Odporúča sa pravidelná údržba, aby sa predišlo možným problémom spôsobeným bežným opotrebovaním súčastí a vnútornými usadeninami vodného kameňa alebo nečistôt. Používajte výhradne originálne náhradné diely. Aby si batérie zachovali pekný vzhľad po dlhú dobu, je potrebné dodržiavať niekoľko jednoduchých pokynov. Na odstránenie usadenín vodného kameňa používajte mäkkú handričku a mydlovú vodu. Nepoužívajte kyslé alebo agresívne čistiace prostriedky, abrazívne ani kovové špongie. Plastové časti nesmú prísť do kontaktu s čistiacimi prostriedkami na báze alkoholu alebo rozpúšťadiel.

(hu) **Karbantartás:** A rendszeres karbantartás ajánlott, hogy elkerülje az alkatrészek szokásos kopásából, valamint a belső vízkőlerakódásokból vagy szennyeződésekéből eredő esetleges problémákat. Kizárólag eredeti pótalkatrészeket használjon. Ahhoz, hogy a csaptelepek esztétikai megjelenése hosszú ideig szép maradjon, néhány egyszerű utasítást be kell tartani. A lerakódott vízkőfoltok eltávolításához használjon puha ruhát és szappanos vizet. Ne használjon savas vagy erős tisztítószeret, csiszoló vagy fém szivacsokat. A műanyag alkatrészek nem érintkezhetnek alkohol- vagy oldószer-alapú tisztítószerrel.

(pl) **Konserwacja:** Zaleca się regularną konserwację w celu zapobiegania potencjalnym problemom wynikającym z codziennego użytkowania oraz osadzania się kamienia lub brudu wewnątrz baterii. Należy używać wyłącznie oryginalnych części zamiennych. Aby zapewnić baterii estetyczny wygląd przez wiele lat, zalecamy przestrzegać kilku prostych zasad. Do czyszczenia osadów z kamienia należy używać miękkiej ściereczki i wody z mydłem. Nie należy używać agresywnych detergentów, ani gąbek ściernych ani metalowych. Należy unikać kontaktu elementów plastikowych z detergentami na bazie alkoholu lub rozpuszczalników

(en) **Maintenance:** Regular maintenance is recommended to prevent potential problems caused by normal wear and tear of parts and internal buildup of limescale or dirt. Use only genuine replacement parts. To keep the mixers looking their best for a long time, follow a few simple guidelines. To clean limescale deposits, use a soft cloth and soapy water. Do not use acidic or harsh cleaning agents, abrasive sponges, or metal scouring pads. Plastic parts must not come into contact with alcohol- or solvent-based cleaning agents.

(de) **Wartung:** Eine regelmäßige Wartung wird empfohlen, um möglichen Problemen vorzubeugen, die durch normalen Verschleiß der Teile sowie durch Kalkablagerungen oder Verunreinigungen im Inneren verursacht werden können. Verwenden Sie ausschließlich Original-Ersatzteile. Damit die Armaturen lange Zeit ihr ansprechendes Aussehen behalten, müssen einige einfache Hinweise beachtet werden. Verwenden Sie zur Entfernung von Kalkablagerungen ein weiches Tuch und Seifenwasser. Verwenden Sie keine sauren oder aggressiven Reinigungsmittel sowie keine scheuernden oder metallischen Schwämme. Kunststoffteile dürfen nicht mit Reinigungsmitteln auf Alkohol- oder Lösungsmittelbasis in Berührung kommen.